

◆ MODEL 型式

VT-02

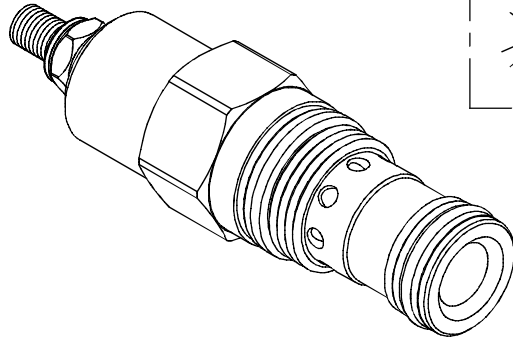

◆ CONTROL PORT(S) 動作形式

◆ PERFORMANCE (Cartridge Only) 特性曲線

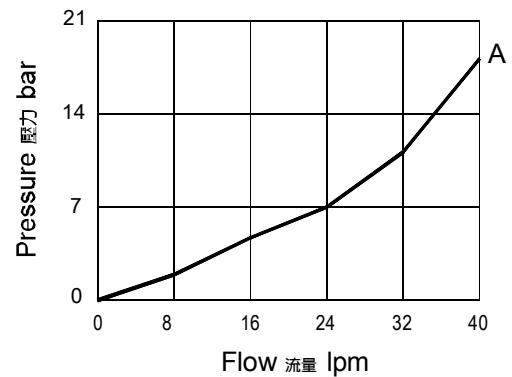

◆ SPECIFICATIONS 規格

Model Number 型式號碼	Maximum Pressure 最大壓力 bar	Maximum Flow 最大流量 Lpm	Weight 重量 Kg
VT-02	350 (5076 psi)	80 (21.13 gpm)	0.16 (0.35 lbs)
Fluid Type 流體型式		ISO VG 32,46,68	
Viscosity 黏性 cSt		10~400 (59~1854SSU)	
Operating Temperature 操作溫度 °C		-30~100 (-22~212°F)	
Contamination Level 污染標準		ISO4406. 20/18/15 NAS1638. 9	

◆ HOW TO ORDER 編號說明

1	2	3	4	5
VT	02	— A	— *	— *

1 VALVE SERIES 系列名稱

VT= Cartridge Throttle Valves
插入式節流閥

5 SEALS 密封件

Non : NBR (Standard) 無記號 : 丁腈橡膠 (標準型)
HN : HNBR HN : 氫化丁腈橡膠
V : VITON V : 氟橡膠

2 SUBPLATE MOUNTING SIZE 稱呼口徑

02 : T-13A
Cavity 孔口 : CST-13A
See Appendices-A 見附錄A
For Manifold See Appendices-B 油路板見附錄B

3 FLOW SPECIFICATIONS 流量規格

A : 28 l/min
B : 80 l/min
C : 12 l/min

4 ADJUSTMENT OPTION 調整選擇

NONE	NONE: TOOL ADJUST 無 : 工具調整式	
K	K: HAND-BAR ADJUST K : 手把調整式	
KA	KA: HAND-BAR ADJUST (Aluminum-alloy) KA : 手把調整式 (鋁合金)	
KT	KT: HAND-BAR ADJUST (Three-winged) KT : 手把調整式 (三翼)	

◆ DIMENSIONS 外型尺寸圖

