

◆ MODEL 型式

VCT-08

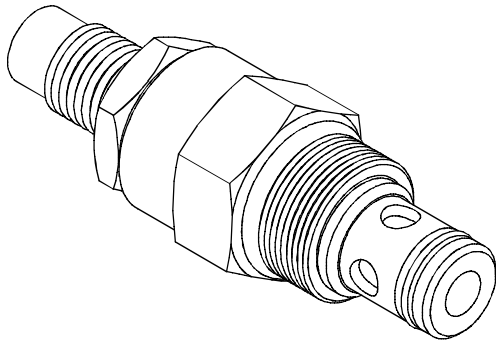

◆ DESCRIPTION 說明

A screw-in, cartridge-style, variable orifice, hydraulic flow restrictor valve.

以螺絲調節，插入型式，變動孔口，液壓流量控制閥

◆ PERFORMANCE 特性曲線

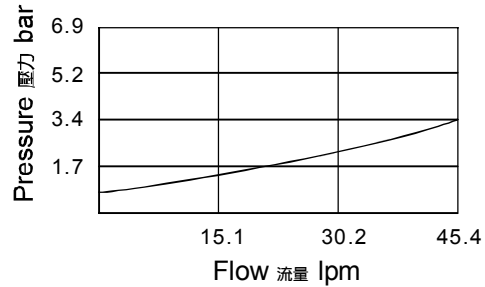

◆ SPECIFICATIONS 規格

Model Number 型式號碼	Maximum Pressure 最大壓力 bar	Maximum Flow 最大流量 lpm	Weight 重量 Kg
VCT-08	350 (5076 psi)	30 (7.93 gpm)	0.13 (0.29 lbs)
Fluid Type 流體型式		ISO VG 32, 46, 68	
Viscosity 黏性 cSt		10~400 (59~1854 SSU)	
Operating Temperature 操作溫度 °C		-30~100 (-22~212°F)	
Contamination Level 污染標準		ISO4406. 20/18/15 NAS1638. 9	

◆ HOW TO ORDER 編號說明

1	2	3	4
VCT	08	— *	— *

1 VALVE SERIES 系列名稱

VCT= Cartridge Check Throttle Valves
插入式止逆節流閥

2 SUBPLATE MOUNTING SIZE 稱呼口徑

Size: 08
Cavity 孔口: CS08-2N
See Appendices-A 見附錄A
For Manifold See Appendices-B 油路板見附錄B

3 ADJUSTMENT OPTION 調整選擇

NONE	NONE: TOOL ADJUST 無：工具調整式	
K	K: HAND-BAR ADJUST K：手把調整式	

4 CRACKING PRESSURE 開啓壓力

- 03 : 0.3 bar (4psi)
- 05 : 0.5 bar (7psi)
- 10 : 1 bar (14.5psi)
- 20 : 2 bar (29psi)
- 50 : 4 bar (58psi)
- 100 : 10.3 bar (150psi)

◆ CONTROL PORT(S) 動作形式

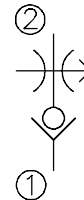

◆ DIMENSIONS 外型尺寸圖

